

## Intara IC

Artikelnummer: 51530019

### LICHTTECHNIK

LED	COB
Lichtfarbe	Fish-Seafood
Leuchtenlichtstrom	2440 lm
Systemleistung	41 W
Leuchtenlichtausbeute	60 lm/W
Reflektor	Medium
Ausstrahlwinkel	25°

### LEUCHE

Drehwinkel	330°
Schwenkwinkel	+90° / -90°
Gewicht	1,2 kg
Schutzart . Schutzklasse	IP 20 . III
Leuchtenfarbe	Stratosilber

### OPTIONAL

RAL-Farben, NCS-Farben (Pulverbeschichtung oder Naßlackierung) auf Anfrage, Oberflächenlegierungen auf Anfrage, Wechselreflektor, OvalBeam Linse oder Wabenraster, Brandschutzhaube (bis 34 W), Deckenverstärkungsprofil für Moduldecke, Reduzierring

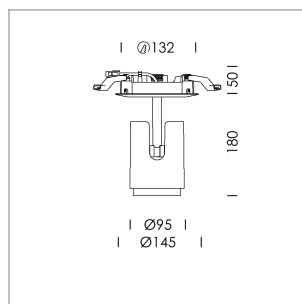

Halbeinbauleuchte mit LED, Bemessungslebensdauer der LED L80/B10 > 50000 h, Farborttoleranz 2 SDCM (initial), LED Hybrid-Technologie, 3D-Linse Silikon zur Reduzierung des Streulichtanteils, Reflektor mit kreisförmigem Lichtbild, Reflektor Reinstaluminium 99,99% in MIRO-Silver®, segmentiert und facettiert, wechselbare Reflektoreinheit aus Kunststoff, schwarz, hochglänzend, inkl. Abschlußglas, Leuchtenkopf Aluminium-Druckguss, pulverbeschichtet, Drehwinkel 330°, Schwenkwinkel +90°/-90°, Leuchtengehäuse Aluminium-Druckguss, pulverbeschichtet, Stratosilber, separate Treibereinheit

76500037 Treibereinheit, Fix Current, 220-240 V / 50-60 Hz, 1050 mA, inkl. 3-adriger Durchgangsverdrahtung mit GST18/3-Steckverbindung, kameratauglich, bis zu 2,5 KV Störsicherheit, SELV, max. 22 Stk. Leuchten pro Stromkreis (Absicherung B16A)

76500042 Treibereinheit, DALI, 220-240 V / 50-60 Hz, 1050 mA, inkl. 5-adriger Durchgangsverdrahtung mit GST18/5-Steckverbindung, kameratauglich, bis zu 2,5 KV Störsicherheit, SELV, max. 22 Stk. Leuchten pro Stromkreis (Absicherung B16A)

Hinweis: Bei allen Daten handelt es sich um typische Werte. Durch technische Weiterentwicklungen können sich Systemmerkmale im Rahmen der Produktpflege verändern. Irrtümer vorbehalten.

